



Puma 105

## Elektronischer Sicherheits- transformator bis 105 W

- Anschluss: 230–240 V/50–60 Hz
- Leistung: **20–105 W**
- sicher bei Kurzschluss, Überlastung und Leerlauf
- sehr hoher Schutz gegen Störimpulse aus dem Netz
- **schlaufbar**, sek. 2 Abgänge
- dimmbar mit Phasen- und -abschnittdimmer
- max. zulässige Länge der Sekundärleitungen:  
**7 m je Leitung**

## Transformateur de sécurité électronique jusqu'à 105 W

- *raccordement: 230–240 V/50–60 Hz*
- *puissance: 20–105 W*
- *sûr en cas de court-circuit, surcharge et marche à vide*
- *très haute protection contre les impulsions parasites du réseau*
- **intégrable en boucle**, à 2 sorties secondaires
- *compatible avec variateur à commande en début et en fin de phase*
- *longueur maximale des câbles secondaires autorisée: 7 m par câble*

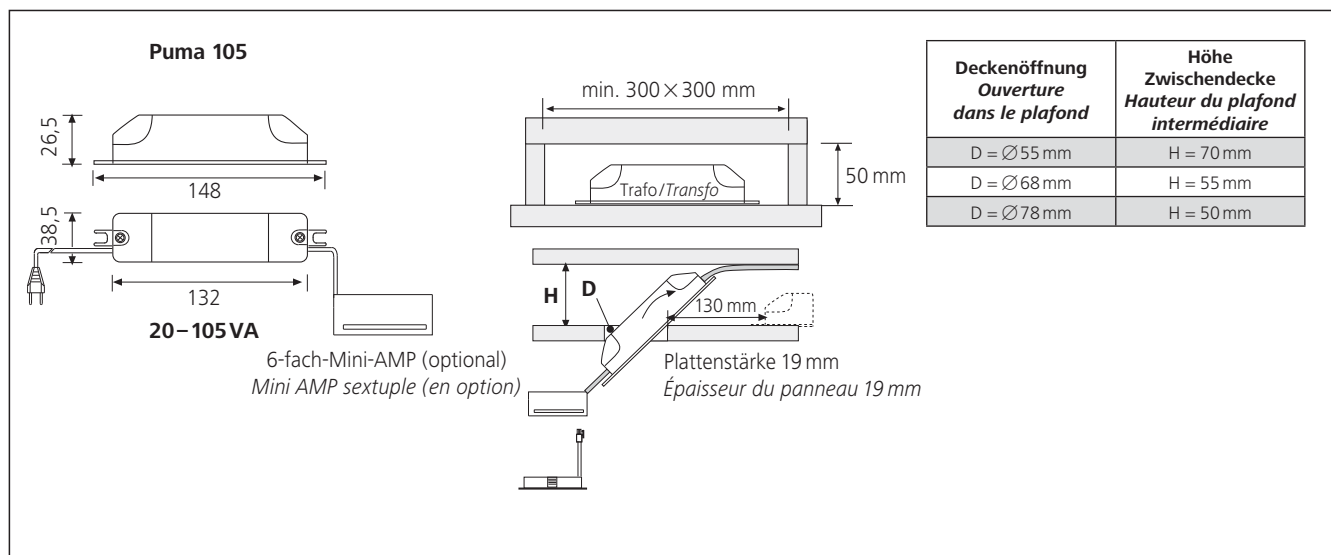

Artikel/Article		
Puma 105	119 673	Trafo 20–105 W / Transfo 20–105 W
Puma 105 ST	119 673 HRT	Trafo 20–105 W, Netzanschlussleitung 1,8 m mit Eurostecker Transfo 20–105 W, câble de raccordement secteur 1,8 m avec fiche euro
Puma 105 Mini AMP ST	119 673 HC	Trafo 20–105 W, Netzanschlussleitung 1,8 m mit Eurostecker und Mini-AMP-6-fach-Verteiler Transfo 20–105 W, câble de raccordement secteur 1,8 m avec fiche euro et distributeur sextuple Mini AMP